

Těsnící ústrojí PP /PT



PŘEMÍŠŤOVÁNÍ PRODUKTU V PNEUMATICKÉ DOPRAVĚ

TĚSNÍCÍ ÚSTROJÍ PP a PT jsou zařízení, která umožňují přemístění produktu z prostoru s vyšším nežli atmosférickým tlakem do prostoru, ve kterém jsou tlakové poměry normální. Produktem bývá obilí, mouky, prach a pod. Pro správnou funkci těsnícího ústrojí se nehodí produkt o vyšší vlhkosti nežli 14%, a dále produkt lepkavý či nadměrně přilnavý.



PP 250

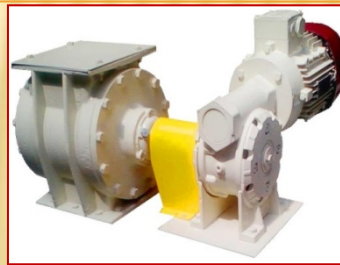

PT 250



PT 315

Těsnící ústrojí PT 250

Zařízení sestává ze skříně a rotoru. Vstupní i výstupní příruby jsou rozměrově přizpůsobeny k napojení předřazeného zařízení i navazující dopravní cesty. (Vstupní příruba PP 250 je kruhová, výstupní je obdélníkového tvaru, u PT 200 jsou obě příruby obdélníkové).

Předřazeným zařízením je zpravidla odlučovač. Rotor je uvnitř skříně na hřídeli, která prochází bočnicemi skříně ven ve variantních délkách pro napojení elektropřevodovky, či pro napojení sousedních těsnících ústrojí na příslušných roztečích.

PP 250

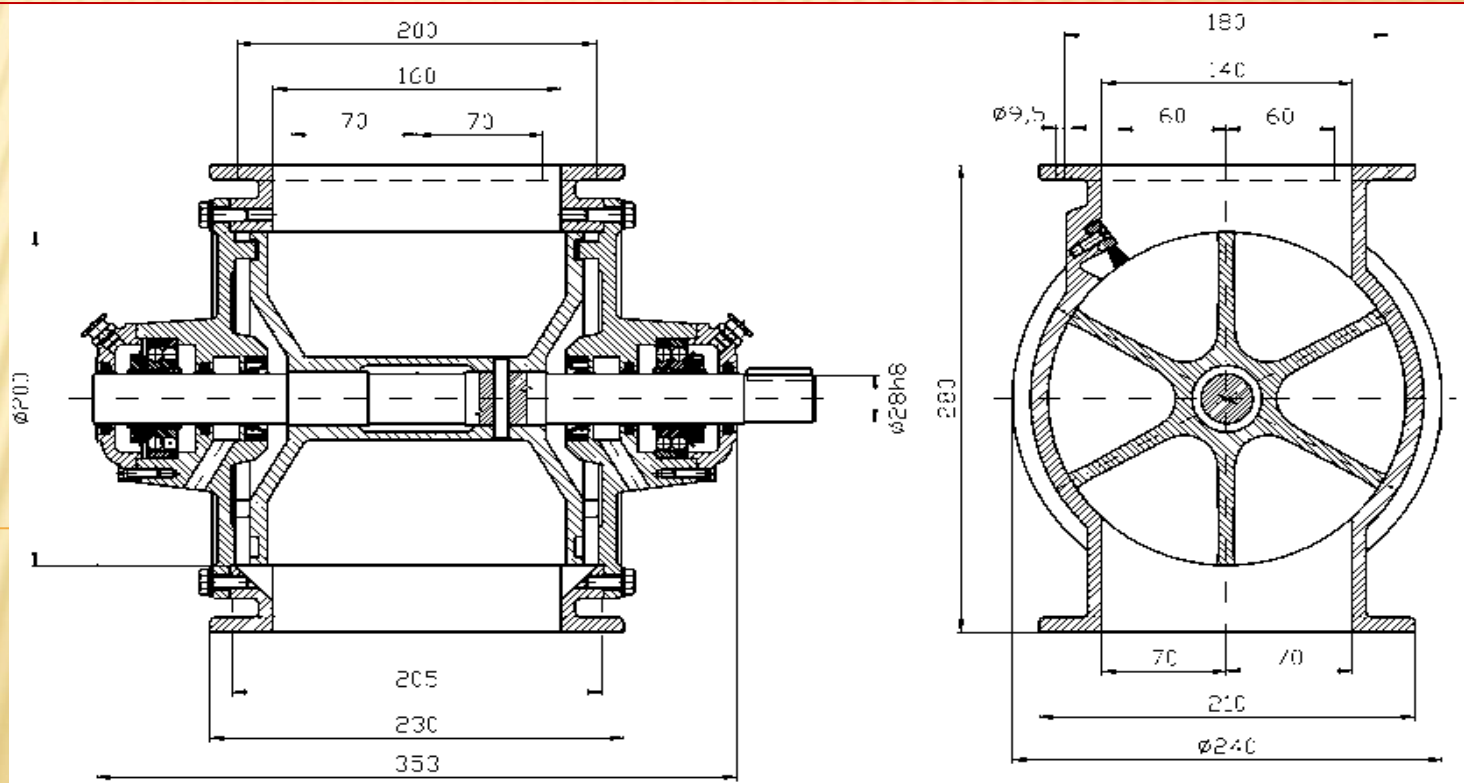

Těsnící ústrojí PT 200 / 250 / 315

TYP	PT 200	PT 250	PT 315.2	PT 315.3
Nominální přepravní výkon (m ³ .hod ⁻¹)	18	30	120	120
Hmotnost (kg)	44	55	127	104
Otáčky pohonu (ot.min ⁻¹)	70,5	70	70	70
Příkon (kW)	1,1	1,1	1,1	Bez pohonu

PT 200

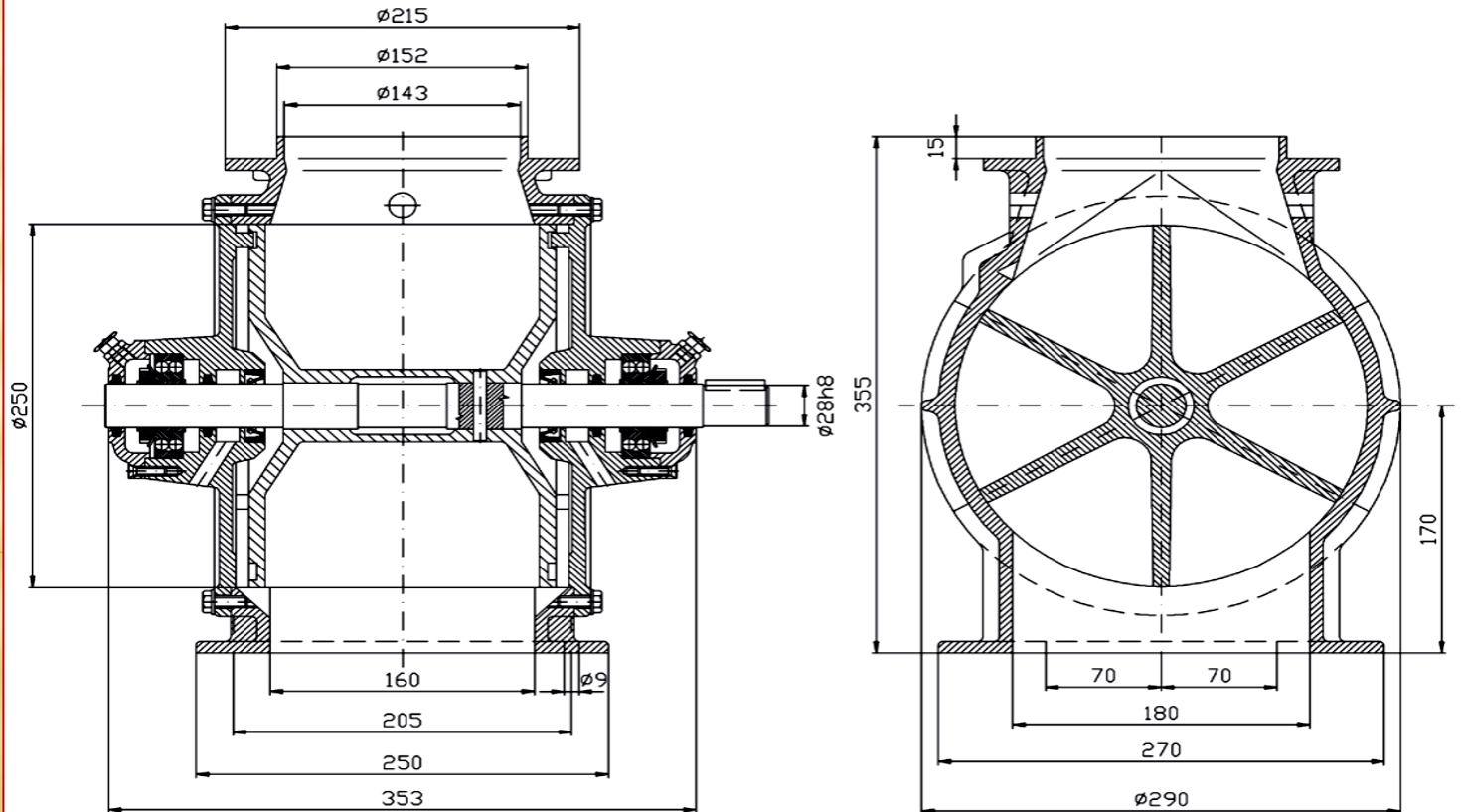

Těsnící ústrojí PT 250 s elektromotorem

PT 250 s
elektromotorem

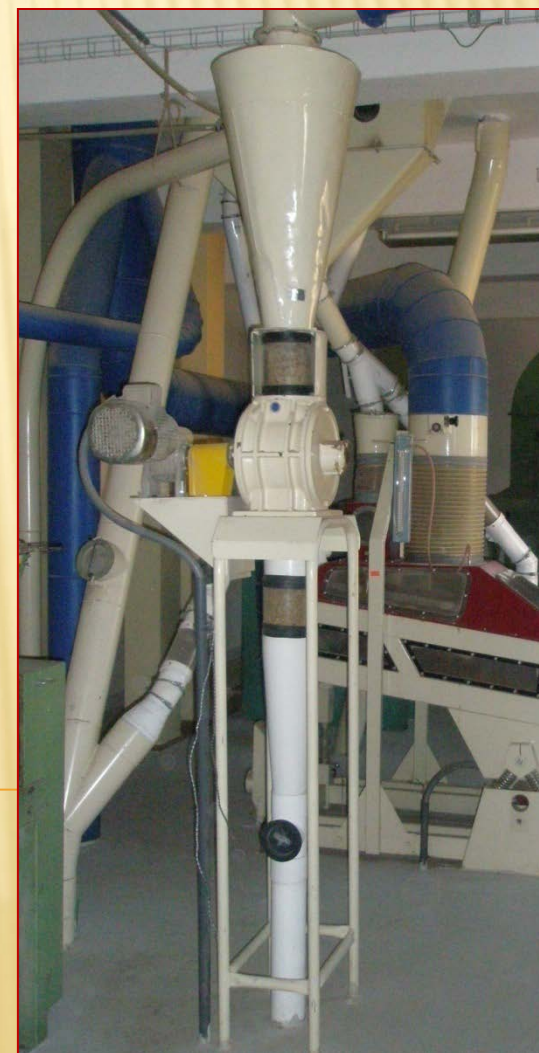
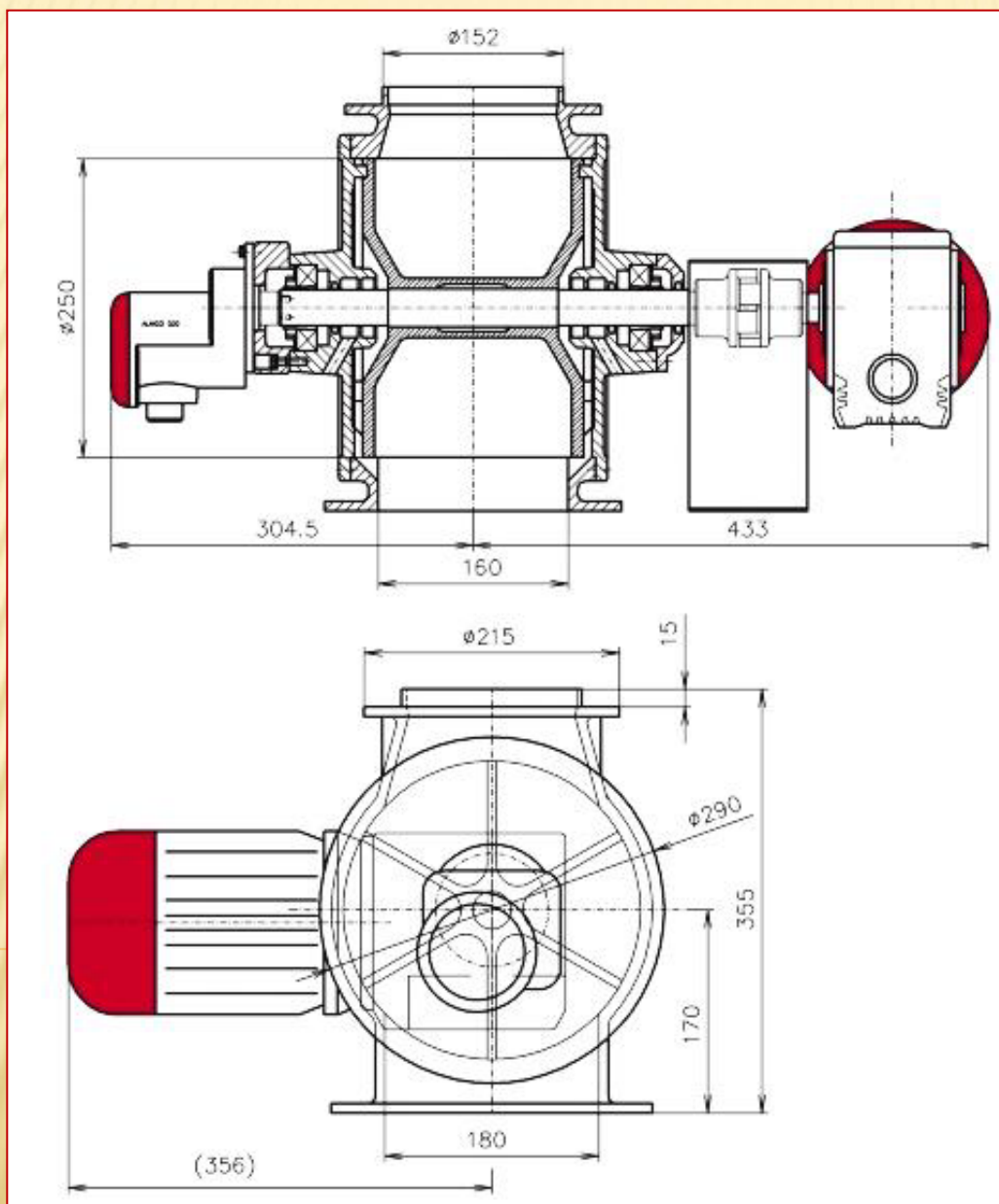

Těsnící ústrojí PT 315.2

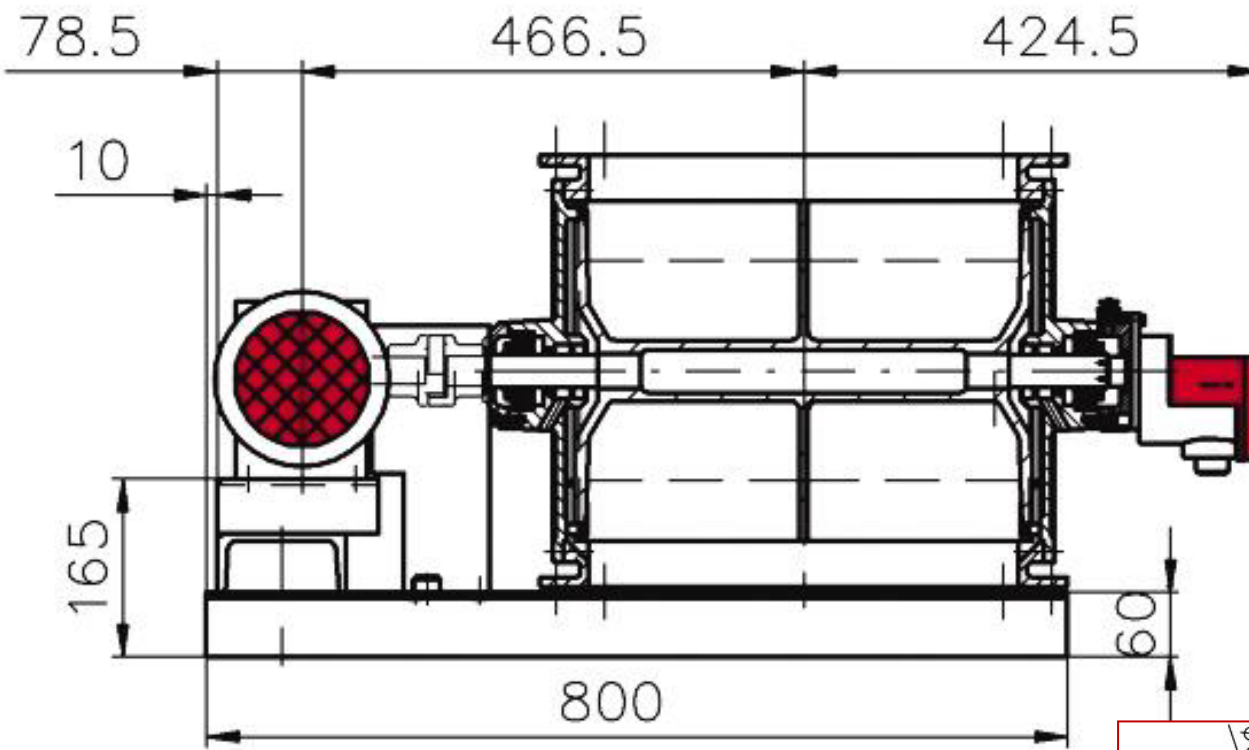

PP 315.2

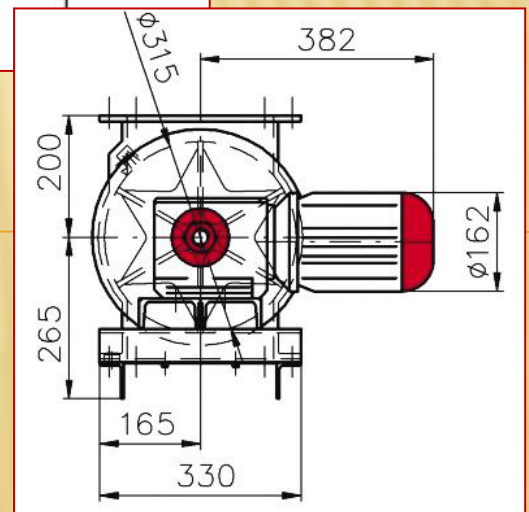

TORÖFA



Dělnická 384
530 00 Pardubice
CZECH REPUBLIC

Táňa Mičková

tel.: + 420 775 200 898

Roman Janovský

tel.: + 420 728 332 250

e-mail: torofa@email.cz

web: www.torofa.cz

TOROF
The logo for TOROF consists of the word 'TOROF' in a bold, sans-serif font. The letters 'T', 'O', 'R', and 'F' are in a dark red color, while the letter 'O' is replaced by a grey gear icon. The logo is positioned vertically on the left side of the page.