

ODKAMÉNKOVAČ JEDNOSÍTOVÝ **PVS 3/PVS 7**

Typ stroje		PVS 3	PVS 7
Rozměry	mm	uvedeny v náčrtu	
Hmotnost zařízení	kg	190	230
Napětí	V	3x400/230 – 50 Hz	
Příkon	kW	0,25	
Výkon	t.hod ⁻¹	3	7
Jmen. Proud	A	0,78	
Krytí motoru	IP	54	
Vlhkost obilí	%	13 - 15	
Účinnost	%	90	
Vibrátor	- nastavitelný	Od 30° do 70°	
Sklon síta	- nastavitelný	4 - 9°	
Klapka regul. rychl. vzduchu	- nastavitelná	od 3 do	-----
Koncentrace pevných škodlivin prachu	g.m ⁻³	1 - 2	
Frekvence	1.s ⁻¹	15,7	
Hladina hluku v okolí stroje a v místě obsluhy	dB	Nepřesáhne 66	
Minimální a maximální okolní teplota		-20°C / +40°C	
Obestavěnný prostor	m ³	2,72	4,27
Tlaková ztráta	Pa	1200	1200
Množství vzduchu	m ³ .min ⁻¹	45	80

ODDĚLUJE KAMÉNKY, SKLENĚNÉ A KOVOVÉ ČÁSTICE

ODKAMÉNKOVAČ PVS slouží k oddělení kaménků, skleněných a kovových částic od zrna suchou cestou na základě rozdílu měrných hmotností surovin. Používá se v čistírnách obilních mlýnů. Využití je však možné i pro třídění jiných suchých, sypkých, zrnitých materiálů.

ODKAMÉNKOVAČ JEDNOSÍTOVÝ PVS 3

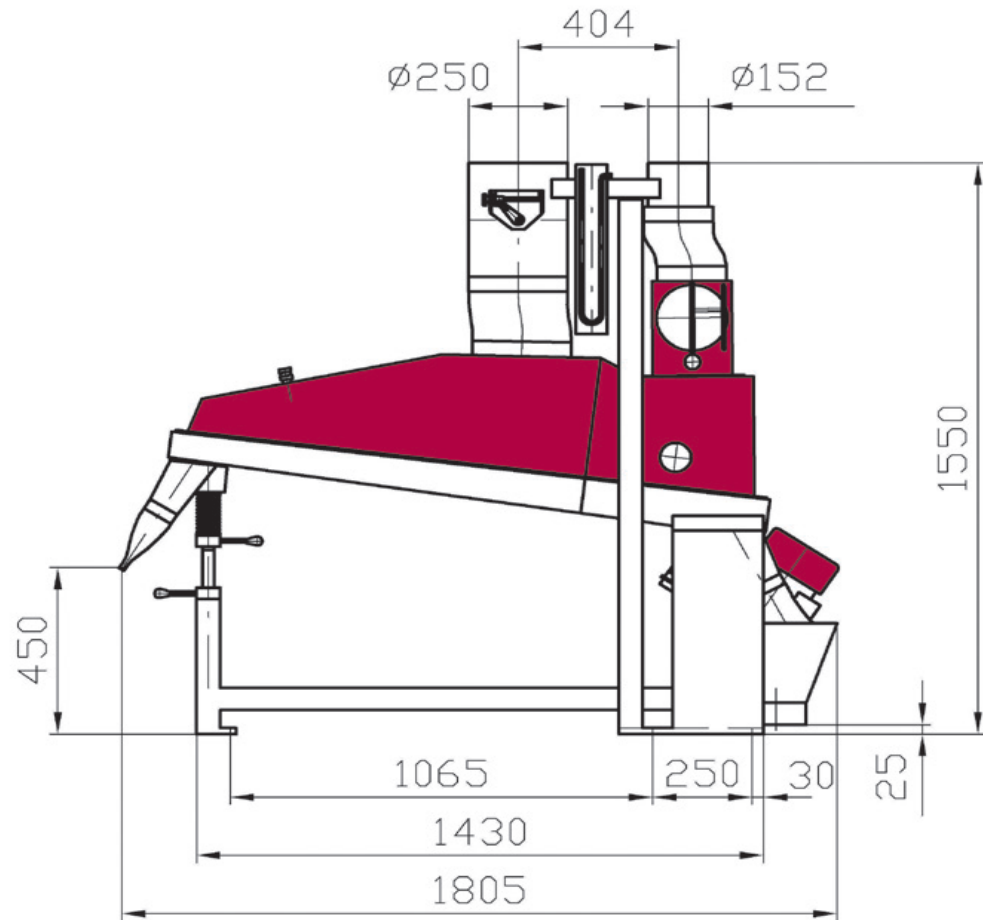
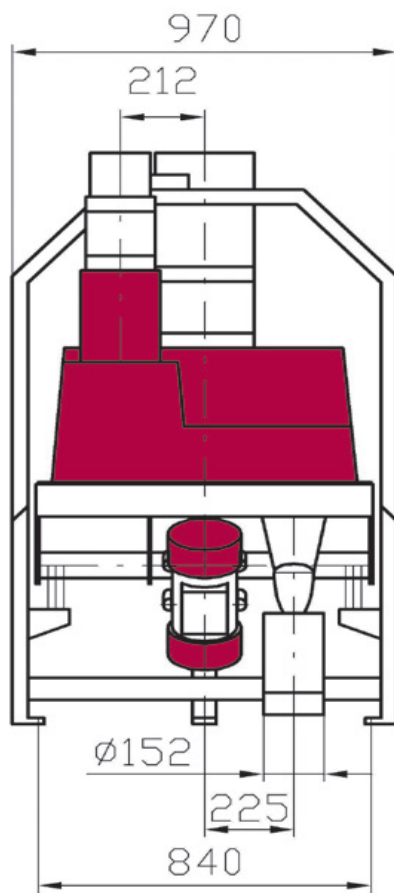

PVS 3

ODKAMÉNKOVAČ JEDNOSÍTOVÝ PVS 7

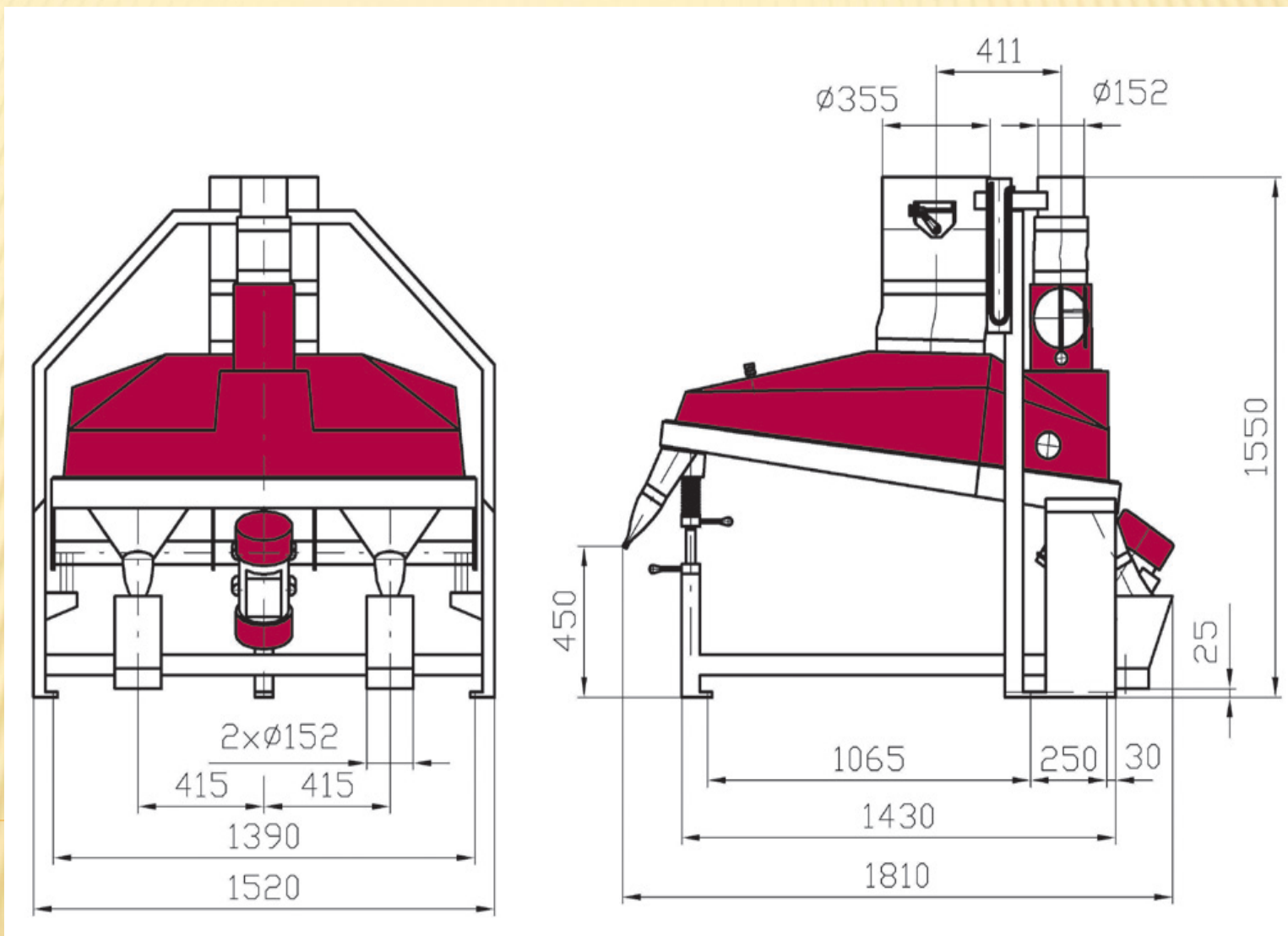

PVS 7

ODKAMÉNKOVAČ JEDNOSÍTOVÝ **PVS 3/PVS 7**



Odkaménkovač PVS 3

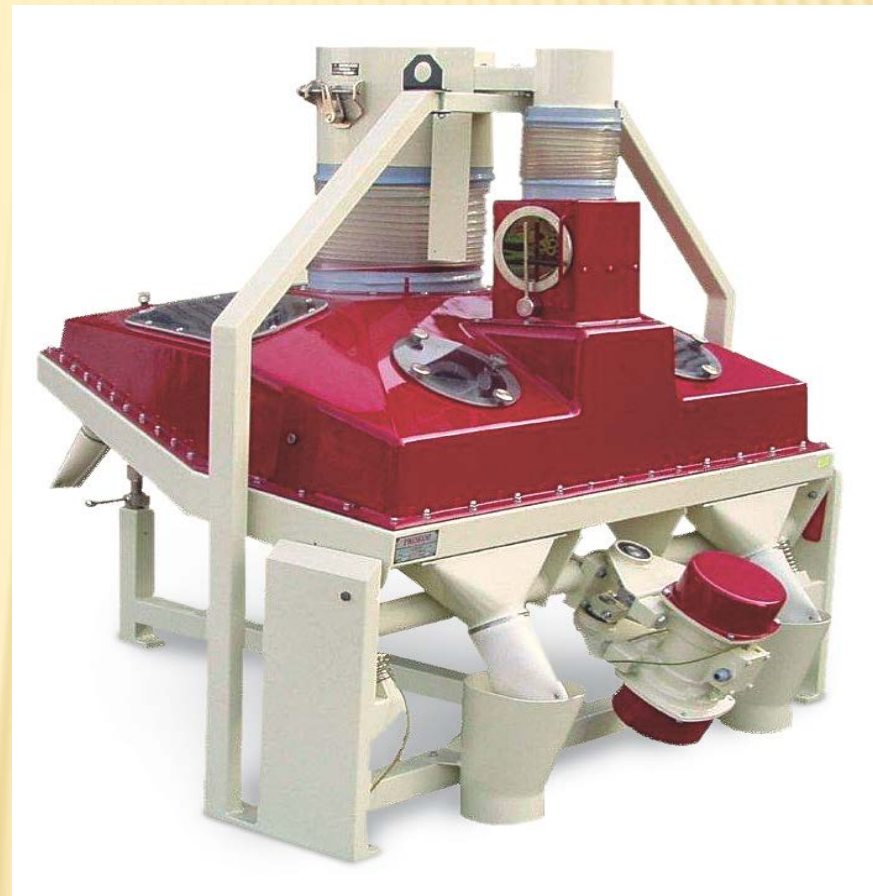

Odkaménkovač PVS 7

Dělnická 384
530 00 Pardubice
CZECH REPUBLIC

Táňa Mičková

tel.: + 420 775 200 898

Roman Janovský

tel.: + 420 728 332 250

e-mail: torofa@email.cz

web: www.torofa.cz